

Begane grond
- Installaties -

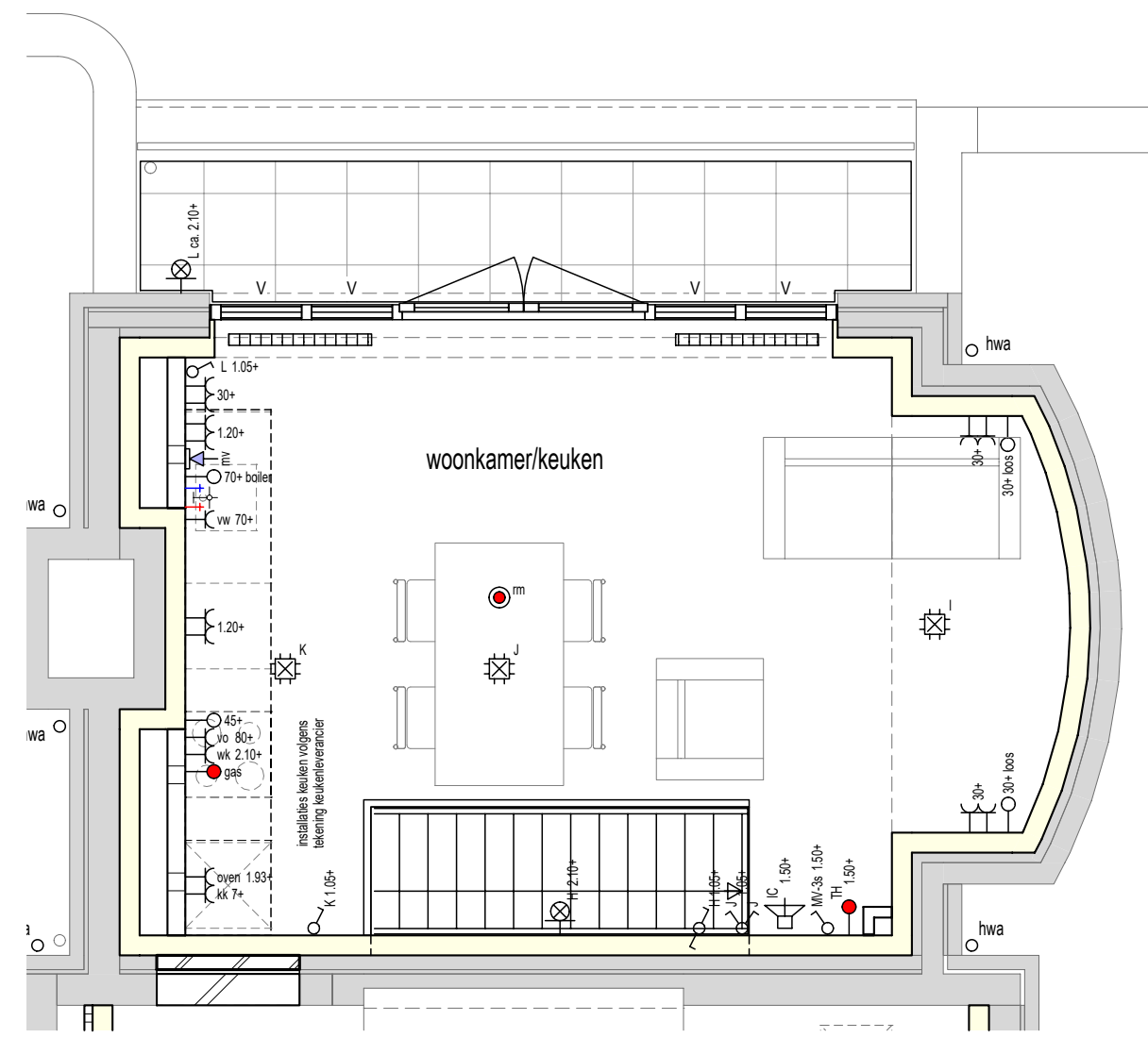

Eerste verdieping
- Installaties -

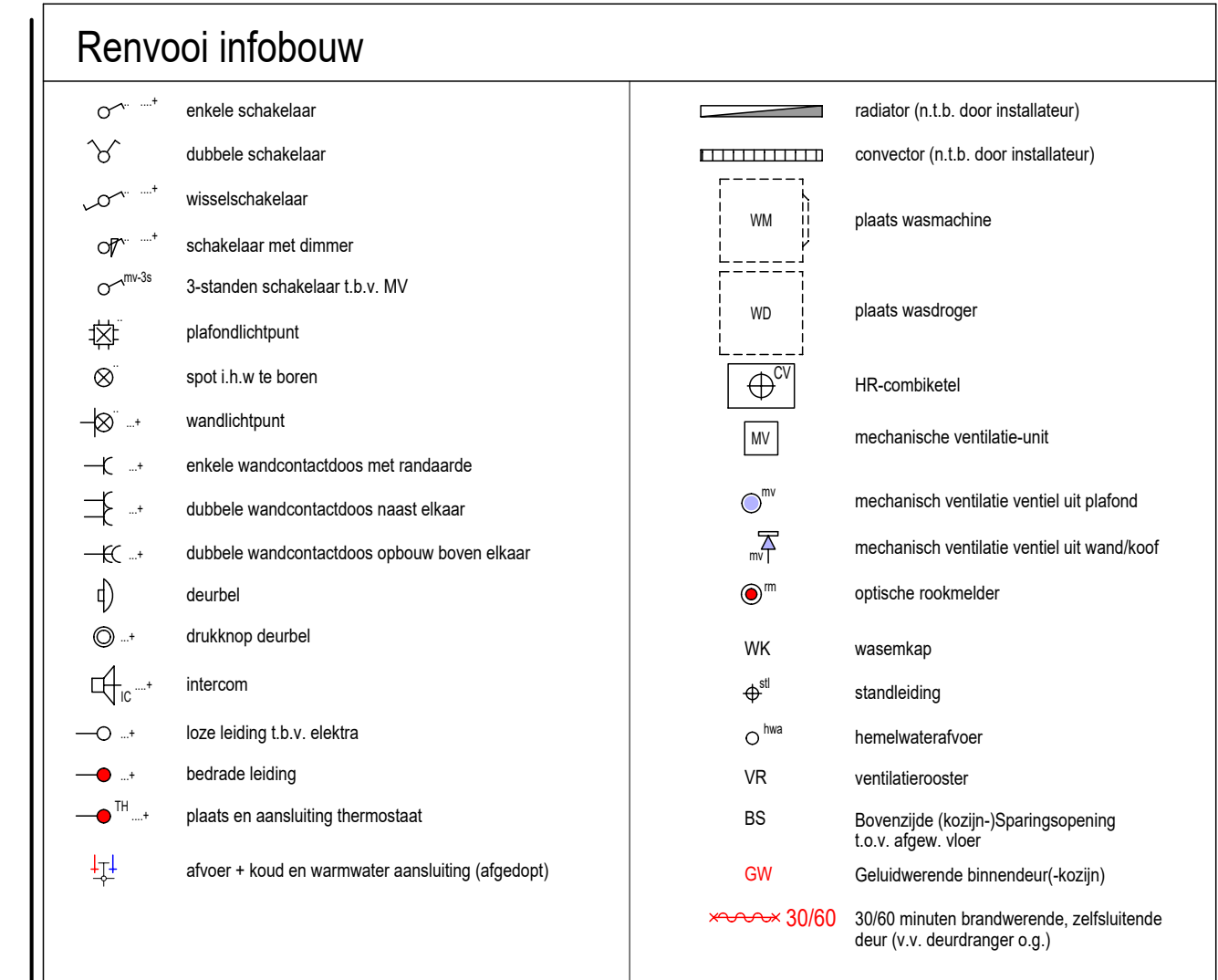
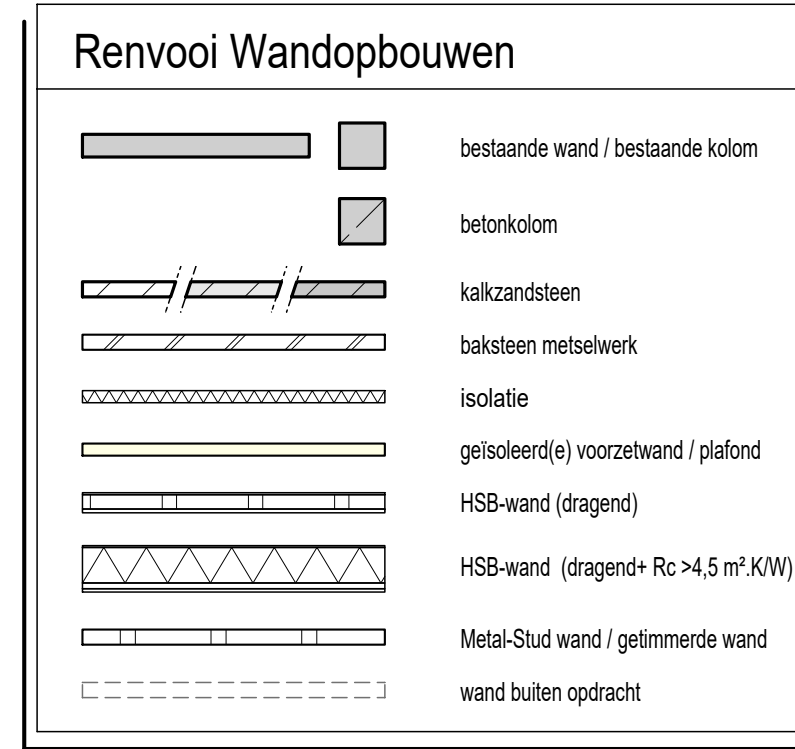

Opmerking algemeen:

- het is mogelijk dat tijdens de uitvoering beperkte wijzigingen worden aangebracht, die technisch of architectonisch noodzakelijk of wenselijk blijken, zonder dat dit afbreuk doet aan de kwaliteit of het uiterlijk.
- aangeven maatvoering is in meters en centimeters
- aangeven hoogtematen van installatiepunten zijn hartmaten
- **de aangeven maatvoering kan in werkelijkheid afwijken, mede omdat er binnen bestaande bouwconstructies moet worden ingepast**
- traphekjes worden daar waar nodig dicht uitgevoerd i.v.m. overklauterbaarheid
- als een wandcontactdoos, schakelaar, lozeleiding etc. bij elkaar gestuurd staan en de zelfde hoogte hebben dan worden deze in één raster geplaatst
- plaats plafondlichtpunten kunnen afwijken van tekening i.v.m. leidingwerk
- plaats, afmeting en capaciteit radiatoren / convectoren nader te bepalen volgens berekening installateur

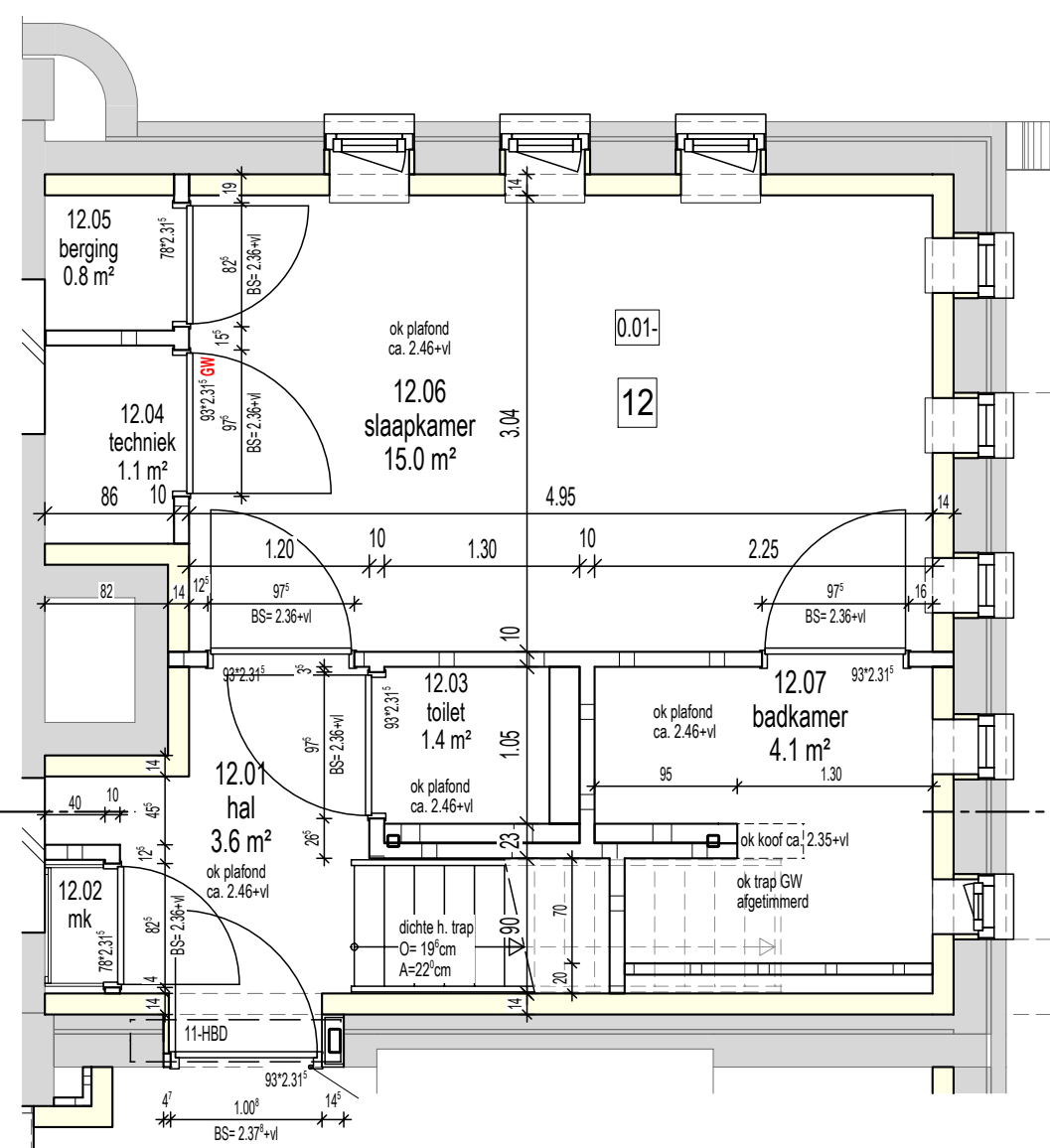

Begane grond
- Afbouw -

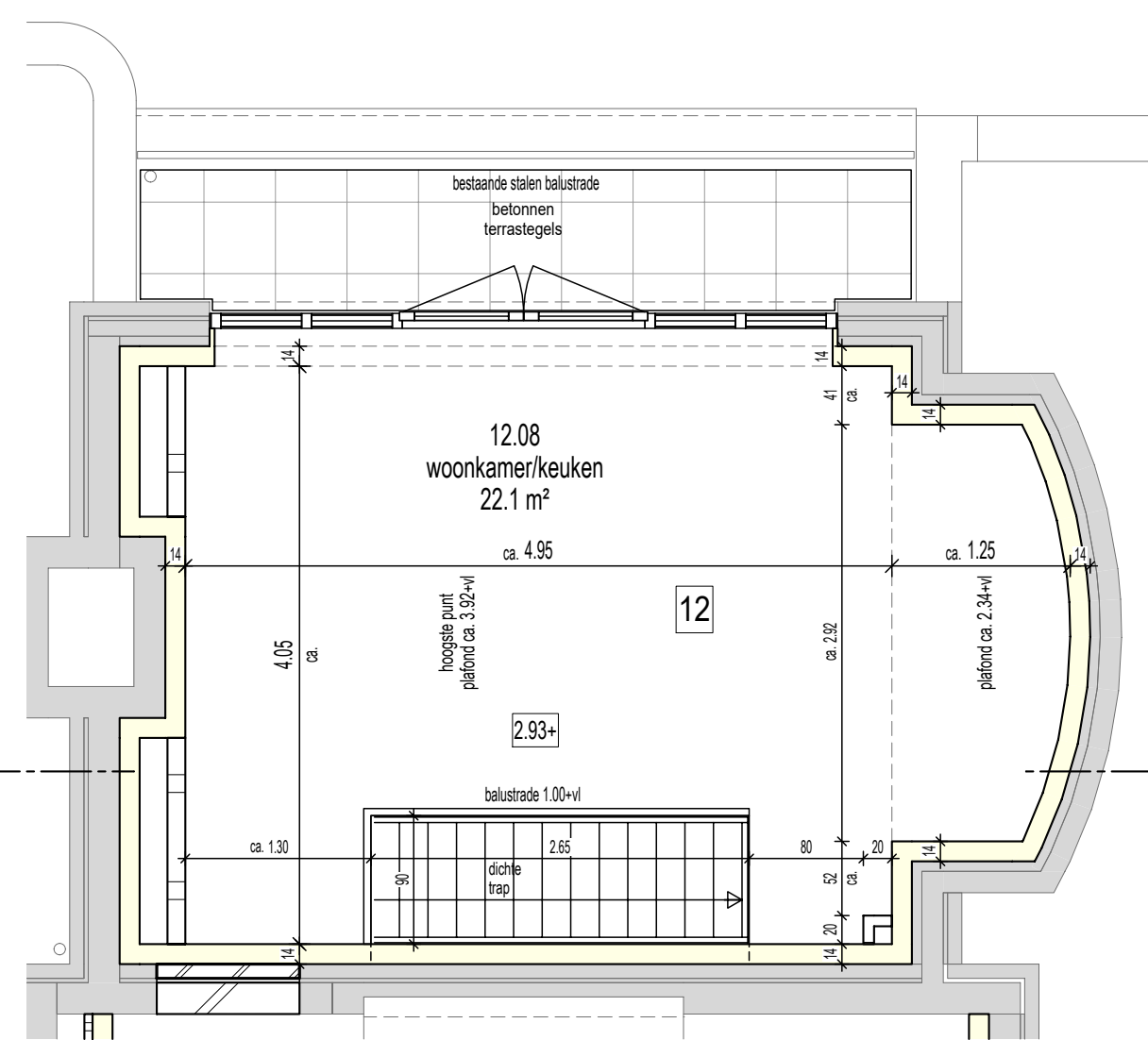

Eerste verdieping
- Afbouw -

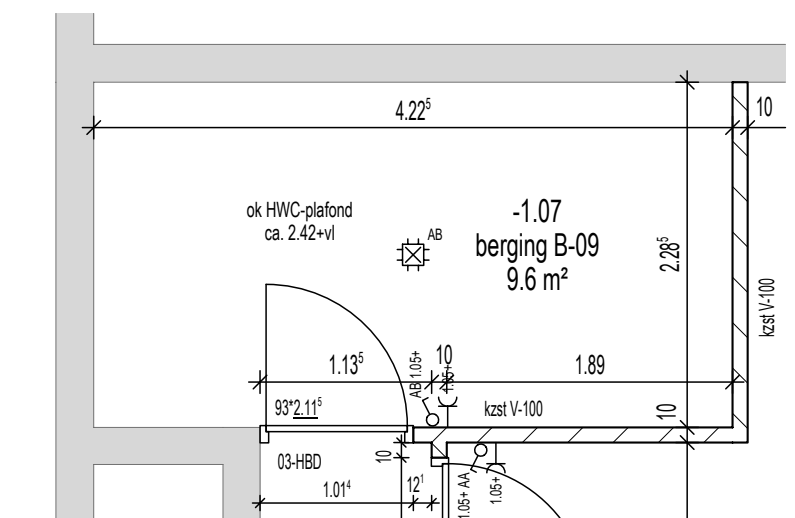

Kelder - Installaties + Afbouw -

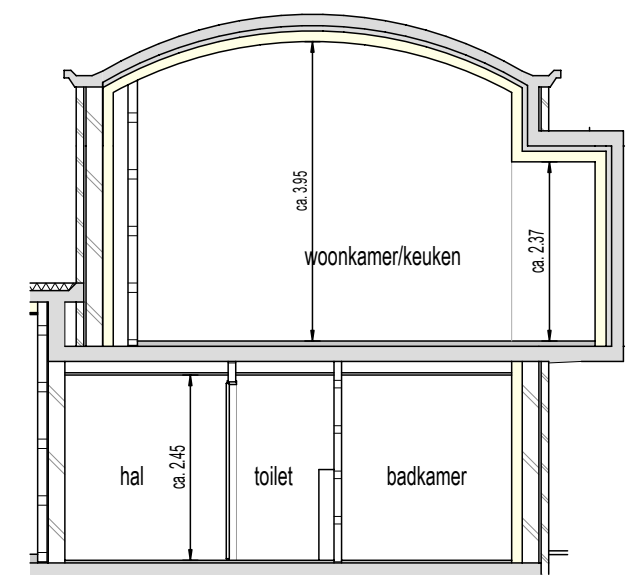
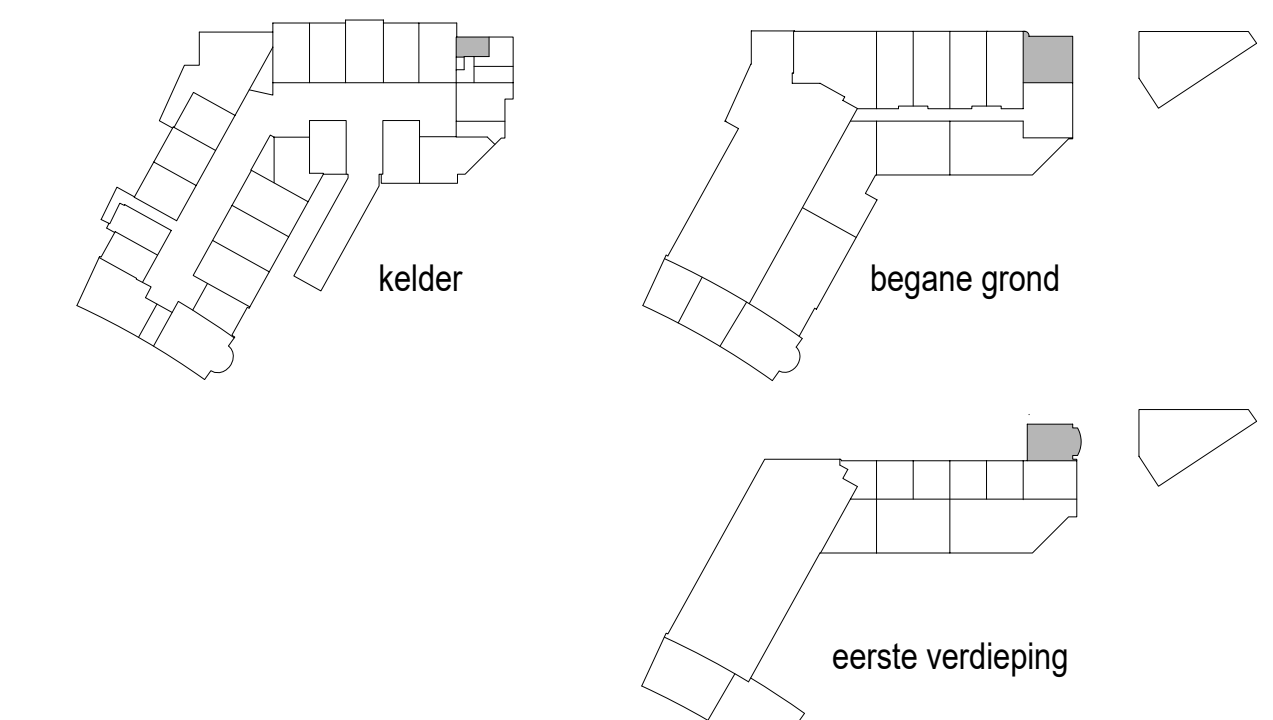

Doorsnede 1-1

Ind.	Datum	Get.	Gez.	Wijziging
J	19-05-20	AK		
I	05-05-20	AK		toekenning garage / berging kelder aangepast aan opgave TBVO
H	02-04-20	AK		toekenning garage / berging
G	06-03-20	AK		
F	03-03-20	AK		indeling badkamer
E	30-01-20	AK		
D	20-12-19	AK	RL	
aanmaak	10-07-19	LM		

Plansleutel	TBBD - 000000 - VK - DEF - C12 - INF - - - 3212 J - W12
Status	DEFINITIEF
Afgiftedatum	19-05-20
Werk	21 woningen "Het Postkantoor" te Hilversum
Opdrachtgever	Ten Brinke Broers Projectontwikkeling B.V. Burgemeester van der Zandestraat 21 7051 CS Varsseveld
Bouwplaats	"Het Postkantoor" Kerkbrink 16 1211 BX Hilversum
Onderdeel	Verkooptekening woning 12
Schaal	1:50
Projectnummer	TD0719
Bouwdeelnummer(s)	C12
Blad	Index: J
QR-code	QR-code Indien aanwezig, scannen om te controleren of tekening actueel is
<p>Ten Brinke BOUW</p> <p>Ten Brinke Bouw B.V. Havenstraat 15 Postbus 52 7000 AB Doetinchem Tel. +31(0)314-371900 Fax. +31(0)314-371937 E-mail: tenbrinkbouw@tenbrinke.com Internet: www.tenbrinkbouw.nl</p>	